



EXCLUSIVO SISTEMA DE LIMPIEZA



ASPIRADOR WX5

La carga de silos modelo WX5 es ideal para la dosificación de productos granulares y automatizar su sistema con un mínimo gasto y mantenimiento. Función aspirador de cenizas.

- ⇒ IDEAL PARA ALIMENTAR ESTUFAS Y CALDERAS DE BIOMASA
- ⇒ FUNCIONAMIENTO AUTOMÁTICO
- ⇒ ADAPTABLE A CUALQUIER INSTALACIÓN
- ⇒ FRANJA HORARIA DE TRABAJO PROGRAMABLE
- ⇒ CONTROL REMOTO VIA 3G/LAN

Equipamiento de serie

- ◆ Panel de control con display lcd retro iluminado
- ◆ Filtro en poliester
- ◆ Sensor de nivel
- ◆ Válvula de descarga producto
- ◆ Cable de alimentación shuko de 2 mt
- ◆ Cable sensor de 10 mt

MODELO	Unidad	WX5
Potencia eléctrica nominal	W	1500
Tensión nominal	V	110/220
Frecuencia nominal	Hz	50/60
Capacidad tolva descarga	lt	3
Depresión máx.	Mbar	275
Tipo de filtro	/	Cartucho
Estructura y envoltante	Material	Acero / ABS
Peso total	kg	20
Dimensiones motor	mm	390 x 390 x H 498
Tubos de entrada/salida	mm	Ø 50
Dimensiones tolva descarga	mm	153 x 273 x H 250

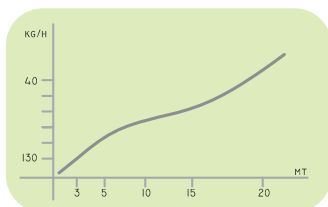
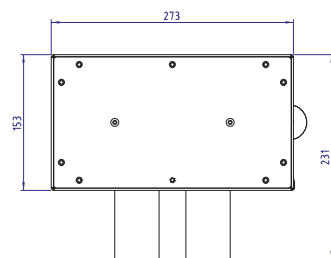
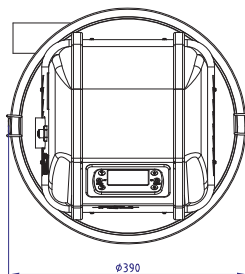
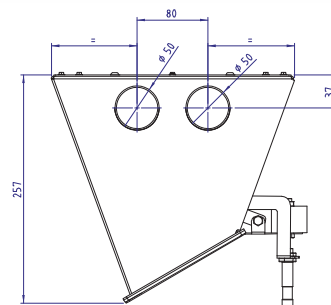
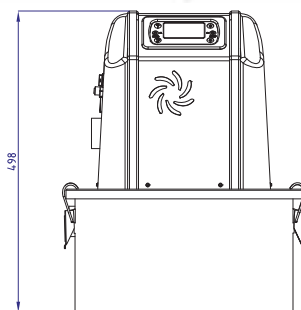

Accesorios

	Racor en goma para tubos Ø50	Artículo nº
		MG50E

	Cable sensor de 20 mt	Artículo nº
		CV20

	Selector automático de toma producto	Artículo nº
		SPAUT04

	Tolva mini WX2	Artículo nº
		WX5002

	Kit control remoto LAN/3G	Artículo nº
		KTE3G

	Brida metálica	Artículo nº
		FS0001