



## ASPIRADOR WX15

La carga de silos modelo WX15 es ideal para la dosificación de productos granulares y automatizar su sistema con un mínimo gasto y mantenimiento. Función aspirador de cenizas.

- ⇒ IDEAL PARA ALIMENTAR CALDERAS DE BIOMASA CON MUCHO POLVO
- ⇒ FUNCIONAMIENTO AUTOMÁTICO
- ⇒ ADAPTABLE A CUALQUIER INSTALACIÓN
- ⇒ FRANJA HORARIA DE TRABAJO PROGRAMABLE
- ⇒ CONTROL REMOTO VIA 3G/LAN

### Equipamiento de serie

- ◇ Panel de control con display lcd retro iluminado
- ◇ Filtro en poliester
- ◇ Sensor de nivel
- ◇ Válvula de descarga producto
- ◇ Cable de alimentación shuko de 2 mt



EXCLUSIVO SISTEMA DE LIMPIEZA

innovation for clean air

MODELO	Unidad	WX15
Potencia eléctrica nominal	W	1500
Tensión nominal	V	230
Frecuencia nominal	Hz	50
Capacidad tolva descarga	lt	7
Depresión máx.	Mbar	275
Tipo de filtro	/	Cartucho
Estructura y envoltorio	Material	Acero / ABS
Peso total	kg	24
Dimensiones	mm	390 x H700
Tubos de entrada/salida	mm	Ø 50

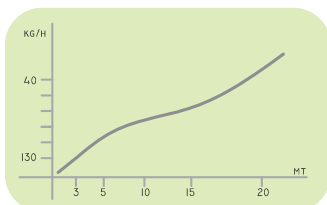
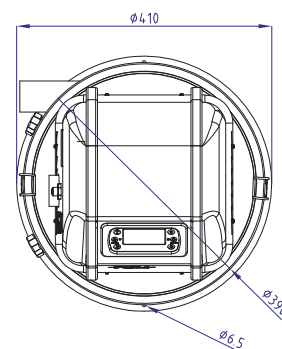
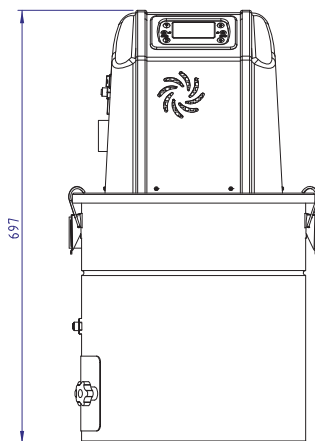

## Accesorios

	Toma de producto	Artículo nº
		PR0001

	Tolva intermedia	Artículo nº
		WX1005

	Toma producto para big-bag	Artículo nº
		PR3669

	Pasa muros	Artículo nº
		PP0004

	Selector manual de toma producto	Artículo nº
		PR0013

	Brida metálica	Artículo nº
		FS0001