



## ASPIRADOR WX10C

La carga de silos modelo WX10C es ideal para la dosificación de productos granulares y automatizar su sistema con un mínimo gasto y mantenimiento. Función aspirador de cenizas.

- ⇒ IDEAL PARA ALIMENTAR CALDERAS DE BIOMASA CON MUCHO POLVO
- ⇒ FUNCIONAMIENTO AUTOMÁTICO
- ⇒ ADAPTABLE A CUALQUIER INSTALACIÓN
- ⇒ FRANJA HORARIA DE TRABAJO PROGRAMABLE
- ⇒ CONTROL REMOTO VIA 3G/LAN

### Equipamiento de serie

- ◇ Panel de control con display lcd retro iluminado
- ◇ Filtro en poliester
- ◇ Sensor de nivel
- ◇ Válvula de descarga producto
- ◇ Cable de alimentación shuko de 2 mt
- ◇ Cable sensor de 10 mt

CICLÓN INTERIOR



EXCLUSIVO SISTEMA DE LIMPIEZA

MODELO	Unidad	WX10
Potencia eléctrica nominal	W	1500
Tensión nominal	V	110/220
Frecuencia nominal	Hz	50/60
Capacidad tolva descarga	lt	6
Depresión máx.	Mbar	275
Tipo de filtro	/	Cartucho
Estructura y envoltente	Material	Acero / ABS
Peso total	kg	23
Dimensiones motor	mm	390 x 390 x H 498
Tubos de entrada/salida	mm	Ø 50
Dimensiones tolva descarga	mm	Ø 280 x H 470

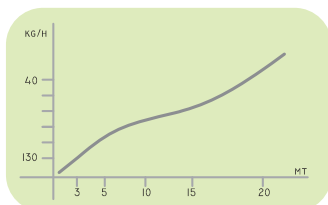
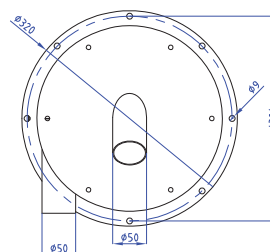
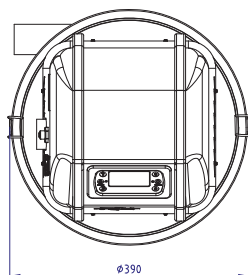
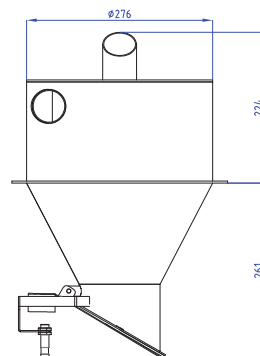
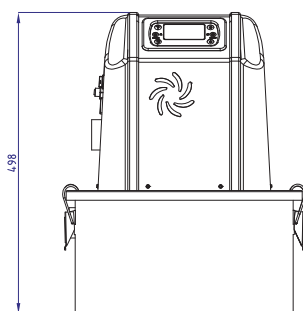

### Accesorios

	Racor en goma para tubos Ø50	Artículo n°
		MG50E

	Cable sensor de 20 mt	Artículo n°
		CV20

	Selector automático de toma producto	Artículo n°
		SPAUT04

	Grupo de regulación fluidificación	Artículo n°
		SL0001

	Kit control remoto LAN/3G	Artículo n°
		KTE3G

	Tolva intermedia	Artículo n°
		WX1005